



## RZ250/250R/350/350R用TMX30キャブレターキット

TMXキャブレターキット

品番 27-3100 **¥55,000**

リペア用スロットルワイヤー単品

品番 27-3101 **¥8,800**

今なお人気を誇る往年の名車RZ専用のキャブレター。ストリートやワインディング等あらゆるシーンに於いて最高のレスポンスと操作性を極める為、ボディにTM30φをチョイス。また、専用のスロットルワイヤーとメインジェット・パイロットジェット・パワージェットのセッティングパーツも付属します。



## TMR/TDMR Billetエアファンネル

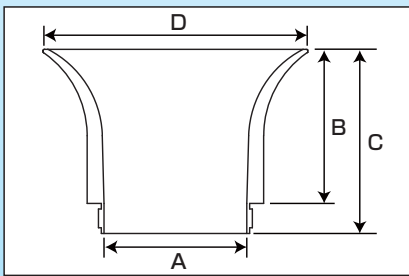

CHECK



<Billetエアファンネル>

より詳細な製品情報をご覧ください。

品番	A	B	C	D
28-02804	28φ	35mm	43.3mm	64mm
28-03204	32φ	35mm	43.3mm	65mm
28-03404	34φ	25mm	33.3mm	68mm
28-03601	36φ	25mm	33.3mm	73mm
28-03602	36φ	40mm	48.3mm	73mm
28-03801	38φ	25mm	33.3mm	73mm
28-03802	38φ	40mm	48.3mm	73mm
28-04001	40φ	25mm	33.3mm	73mm
28-04002	40φ	40mm	48.3mm	73mm
28-04104	41φ	20mm	14mm	73mm

各1個**¥4,000**

## TMRフィルターアダプター

品番	キャブボディ	フィルター口径
28-3100	28φ	42φ
28-3101	32φ	42φ
28-3102	34φ	52φ
28-3103	36φ	52φ
28-3104	38φ	52φ
28-3105	40φ	52φ
28-3114	41φ	52φ



各1個**¥1,500**

## TMRスピゴットリスト

品番	キャブ口径	ボディ品番	外径 (mm)	ネジ部9.8mm含む全長(mm)	内径 (mm)	リブ1/リブ2 (mm)
28-54101	41φ	D1.D6	44	48	39	4/7.5
28-54102	41φ	(GSXR油水冷)	46	48	40	4
28-54001	40φ	D16.D21	44	48	39	4/7.5
28-54002	40φ		44	26	39	4/7.5
28-54003	40φ		44	30	39	4/7.5
28-54004	40φ		44	35	39	4/7.5
28-54005	40φ	(D31).36	45	30	40	4/7.5
28-54006	40φ	(D26)	45	35	40	4/7.5
28-53801	38φ	D2.D7 (D17).D12	43	48	38	4/7.5
28-53601	36φ	D4.D9.D14	42	48	36	4/7.5
28-53602	36φ	19	41	30	36	4/7.5
28-53501	35φ	D1.D6.D11	41	28	35	4/7.5
28-53401	34φ	D1.D6.D11	40	30	34	4/7.5
28-53201	32φ	D1.D6.D11	38	28	32	4/7.5
28-52801	NK32φ→28φ	NKOPリストリクター	38	30	28	4/7.5
28-52802	28φ	OP	34	30	28	4/7.5
28-52803	28φ	D1.D6.D11	38	30	28	4/7.5

各1個**¥2,500**

## MIKUNI純正 TMR/TDMR/TMリペア・オプションパーツ

品番	品名	キャブボディ	タイプ	価格1個入り
28-4001	ガスケットトップカバー	TMR36~41/TDMR40	TMR40/07	¥560
28-4002	ガスケットトップカバー	TMR28~35	TMR35/04	¥560
28-4011	パイロットスクリュー	TMR28~41	N138 192	¥900
28-4012	パイロットスクリュー	TDMR40	604-16014	¥900
28-4021	スプリングパイロットスクリュー	TMR28~41/TDMR40	N138 187	¥260
28-4022	ワッシャーパイロットスクリュー	TMR28~41/TDMR40	VM12/33	¥160
28-4023	リングパイロットスクリュー	TMR28~41/TDMR40	N133 037	¥160
28-4031	ニードルバルブアッシャー	TMR28~41	H2 786-35003#2.8	¥1,700
28-4032	ニードルバルブアッシャー	TDMR40	H2 786-35003#1.5	¥1,700
28-4041	リングニードルバルブ	TMR28~41/TDMR40	KV/10	¥160
28-4051	フィルターニードルバルブ	TMR28~41/TDMR40	VM18/233	¥500
28-4061	リングフロートチャンバー	TMR28~41	616-93032	¥900
28-4062	リングフロートチャンバー	TDMR40	616-93040	¥900
28-4071	リングドレンボルト	TMR28~41/TDMR40	VM28/254	¥200
28-4072	ドレンボルト	TMR28~41/TDMR40	TM32/41-1B	¥1,300
28-4081	リングスピゴット	TMR41/TDMR41	616-74008	¥900
28-4082	リングスピゴット	TMR40/TDMR40	616-74007	¥900
28-4083	リングスピゴット	TMR38	VM32/95	¥900
28-4084	リングスピゴット	TMR36	616-64005	¥900
28-4085	リングスピゴット	TMR35	616-64005	¥900
28-4086	リングスピゴット	TMR34	VM28/710	¥900
28-4087	リングスピゴット	TMR32	616-64006	¥900
28-4088	リングスピゴット	TMR28	616-63004	¥900
28-4135	ロングアイドルスクリュー-290mm	TMR28~41/TDMR40	TMR40/107	¥2,100
28-4103	MIKUNIスロットルKIT	-	-	¥9,100

## TMRノーマルクリーナーボックスアダプター

品番	車種	年式	キャブボディ	全長/口径	価格(1個入り)	備考
28-3201	GSX1100S	ALL	40φ	28mm/55φ	¥8,000	
28-3202	GPZ900R	ALL	38φ	20.9mm/55φ	¥8,000	別売ショートスピゴット必要¥3,000×4
28-3203	XR250R	'95~	34φ	26mm/54φ	¥8,000	
28-3204	TT250R	ALL	34φ	22mm/51φ	¥8,000	
28-3205	SEROW225	'90~'96	34φ	17mm/50φ	¥8,000	
28-3206	SEROW225	'97~	34φ	17mm/50φ	¥8,000	
28-3207	DR250R	'95~	34φ	17mm/50φ	¥8,000	
28-3208	KLX250SR	'96	34φ	26mm/54φ	¥8,000	別売スピゴット(リンク)必要¥2,000×1
28-3209	ZRX1100	ALL	38φ		¥8,000	別売ショートスピゴット必要¥3,000×4

## MIKUNI純正 オーバーホールKIT

品番	品名	価格
28-0101	TMR 4連 ビッグボディ用(36~41φ)	¥5,100
28-0102	TMR 4連 スモールボディ用(28~35φ)	¥5,100
28-0103	TMR シングル ビッグボディ用(36~41φ)	¥1,400
28-0104	TMR シングル スモールボディ用(28~35φ)	¥1,400
28-0105	TM(RS) 4連 ビッグボディ用	¥10,100
28-0106	TM(RS) 4連 スモールボディ用	¥10,100
28-0107	TM(RS) シングル ビッグボディ用	¥3,100
28-0108	VM33マルチキャブレター用 オーバーホールKIT	¥9,100



\*TM (RS) シングルスモールボディに関しては設定ございません。

### KIT内容

TMR用 / ガスケットトップカバー、リングフロートチャンバー、リングドレンボルト、リングパイロットスクリュー、Oリングニードルバルブ

TM用 / ガスケットトップカバー、リングフロートチャンバー(#1/#3/#4、#2/シングル用)、リングドレンボルト、リングパイロットスクリュー、ワッシャーパイロットスクリュー、スプリングパイロットスクリュー、パイロットスクリュー、ニードルバルブ、リングポンプノズル、プラグポンプノズル、リングニードルバルブ、ストレーナーニードルバルブ、リングアクセルレターアジャスト

VM33用 / ガスケットトップカバー、ガスケットフロートチャンバー、アジャストスクリューOリング、ニードルバルブ、ガスケットニードルバルブ、フィルターニードルバルブ、リングガイドスクリュー

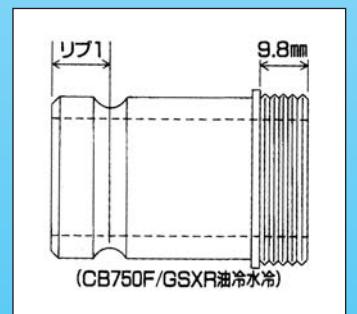
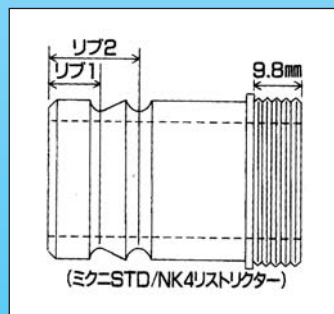

\*1. ( )内は車種専用  
GSXR油水冷 D26 XJR1200  
D31 GSF1200 D17 ZEPHYR1100

\*2. D12.D14.CB750F用リブ1段です。

### ビッグインシュレーターセット



KAWASAKI Z1/Z2~KZ1000MK2(72~80)モデルで、FCR35~41、CR35~39、TMR36~41、TM34~40を使用する際に必要となる大口径型のマニホールド。内径約40mm、マウントピッチ58mm

品番 14-9400 4個セット¥5,800

### インシュレーターバンドセット



ビッグインシュレーターを使用する際に必要な専用バンドセット。

品番 14-9410 4個セット¥1,000

### TMR専用リモートアイドリングアジャスター



標準のキャブレター本体に固定されているアイドルスクリューを任意の場所に移動させる事により「手が入りにくい」「スクリューを回しにくい」という不便さを解消し誰でも容易にアイドリング調整が可能となります。芯径3mmのリモートワイヤーは、本体に高圧着されておりワイヤーから生じる「あそび」も極力低減し極めて微妙な調整も可能となります。是非ダイレクトな操作性を実現して下さい。

品番 28-8001 ¥4,000



### フューエルホース&ホースバンド

非常に柔軟でありながら、高い耐油、耐候性も兼ね備える二重構造の高品質ゴム材を採用したハイクオリティフューエルホース。約1台分相当の50cm単位でのデリバリーです。また同時に強力クリップ式のホースバンドも2個入り1セットでご用意しました。

フューエルホース/7~8φ対応

品番 72-444 ¥500 (50cm)

ホースバンド/内径12mm

品番 72-442 ¥200 (2PCセット)

### フューエルライン用セパレーター

燃料ホース分岐用セパレーター。シングルアウトのコックからデュアルインのレーシングキャブレター等に接続する場合の必需品。材質は耐油・耐熱の強化プラスチック製。ご使用の燃料ホース径をご確認の上、サイズをお選び下さい。

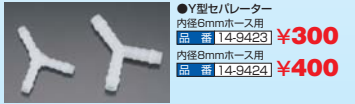

●Y型セパレーター

内径6mmホース用

品番 14-9423 ¥300

内径8mmホース用

品番 14-9424 ¥400



●T型セパレーター

内径6mmホース用

品番 14-9421 ¥300

内径8mmホース用

品番 14-9422 ¥400

### S&Sエアストリームフィルター

高精度で「折り」の深いフィルターコートのブリーツ(ひだ)成型技術により、吸入量を確保しながらも優れた防塵能力を発揮。取付け部とフィルターベースをワンピース構造で軽量化すると同時に、耐久性・耐震動性も向上しています。トップキャップは高級感溢れるクロームメッキと精悍なブラックの2タイプ。さらにフィルターコートはブルー・レッド・ブラック・イエローの4色のラインナップ。合わせて8タイプのカラーバリエーションからお選び頂けます。(品番、及びサイズやカラー等の詳細はP228をご参照下さい)



ラウンドタイプ



オーバルタイプ



### ■パワーフィルター

エンジンの保護というフィルター本来の機能を損なうことなく、吸気時に生じる空気抵抗を低減し吸入量の増加を図り、パワーとレスポンスを向上させます。キャブレターやチューニングマフラーのパフォーマンスをより効率的に引き出すことが出来ます。

各¥2,400

	キャブレター/ボディサイズ	取付口径
TMR	26~33φ スモールボディ	42φ
	34~41φ ラージボディ	50φ
TM	32~40φ 全般	55φ

### ■ブローバイフィルター

クランクケース内で発生する圧縮ガスをフィルターを通して大気開放させてエンジンのパワーロスを解消します。クロームメッキ、ブラックの2タイプのトップキャップと、ブルー、レッド、ブラック、イエローの4色のフィルターコートからお選び頂けます。

取付部内径:12φ、フィルター本体外径:51φx38mm  
(マウントラバー含む総高49mm)

各¥1,200

## TMR セッティングパーツ

### ■メインジェット (N100 604)

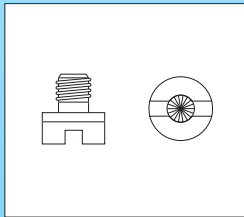

番手設定  
#40~195/2.5刻み

品番 28-11-□□□

(例) #100 <28-11-100>

¥600

### ■パイロットジェット (N224 103)

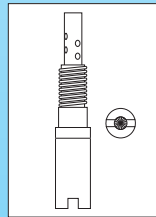

番手設定  
#10~40/2.5刻み

品番 28-14-□□□

(例) #20 <28-14-20>

¥640

### ■パイロットエアージェット (N211 100)

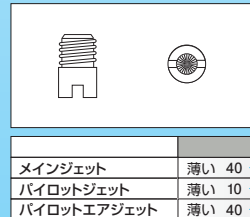

番手設定  
#40~150/2.5刻み

品番 28-18-□□□

(例) #120 <28-18-120>

¥600

	番 手	
メインジェット	薄い 40	濃い 195
パイロットジェット	薄い 10	濃い 40
パイロットエアージェット	薄い 40	濃い 150

### ■ジェットニードル

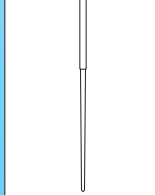

●ラージボディ [36~41φ]

品番 28-23-□□□□□□

(例) #J8-10D01-54

<28-23J810D154>

各¥1,300

●スモールボディ [28~35φ]

品番 28-23-□□□□□□

(例) #J8-9C01-54

<28-23J89C154>

### ■ニードルジェット (785-40004)

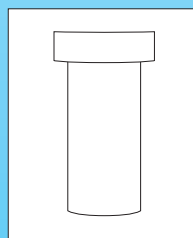

品番 28-21-□-□□

(例) #P-1 <28-21-P-1>

¥1,300

番手設定 ※( )内はスモールボディの番手です。

番手	ストリート径	番手				
		J8-10D01 (J8-9C01)	J8-10E01 (J8-9D03)	J8-10F01 (J8-9E12)	J8-10G01	J8-10H01
		1'00	1'15	1'30	1'45	2'00
		薄い				濃い
54	2.545	薄い				
53	2.535					
52	2.525					
51	2.515					
50	2.505	濃い				

番手設定 ※○はスタンダードで装着されている番手です。

	番 手								
	0	1	2	3	4	5	6	7	8
薄い	○	○	○	○	○	○	○	○	○
	○	○	◎	○	◎	○	◎	○	○
濃い	○	○	○	○	○	○	○	○	○